

A kitchen interior featuring a white refrigerator on the left covered in magnets, a dining table with a patterned tablecloth, a white cabinet with a microwave on top, and a white stove with a silver range hood on the right. The walls are covered in floral wallpaper, and a chandelier hangs from the ceiling.

Дом в районе ЧМР

С ремонтом и мебелью

Площадь дома 52,3 м². Площадь участка 3 сот.

 **ПРОФРИЕЛТ**
ЭКСКЛЮЗИВ

Описание

Продаётся дом площадью 52,3 м², расположенный в живописном и комфортном районе с развитой инфраструктурой. Где? Ул. Старокубанская, д. 67/1. Этот объект отлично подходит для постоянного проживания: поблизости есть всё для комфортной жизни. Почему стоит купить именно его? Удобное расположение: Вы получите доступ ко всем необходимым удобствам: магазины, школы, детские сады, медицинские учреждения — всё это находится в шаговой доступности. Вам не придется тратить время на поездки по городу за повседневными нуждами! Мгновенный въезд: дом свободен и готов к немедленному переезду. Вы сможете сразу же наслаждаться своим новым жильем, при этом придавая ему индивидуальность по своему вкусу. Возможность сделать ремонт по своему вкусу: дом требует косметического ремонта, что дает вам уникальную возможность обустроить его именно так, как вы мечтали. Проявите свои дизайнерские навыки и создайте идеальное пространство для жизни! Выгодная цена: в условиях современного рынка недвижимости данный объект представлен по привлекательной цене. Это отличная возможность для тех, кто хочет сделать верное вложение средств или создать теплый семейный очаг.



Планировка

Общая площадь дома 52,3 м².
Суммарная площадь жилых помещений – 32,3 м² (4 жилые комнаты, одна из которых с отдельным входом). Площадь кухни – 14,4 м². Дом просторный и уютный: станет отличным вариантом для небольшой семьи с детьми. Туалет расположен на улице: есть возможность переноса в дом.

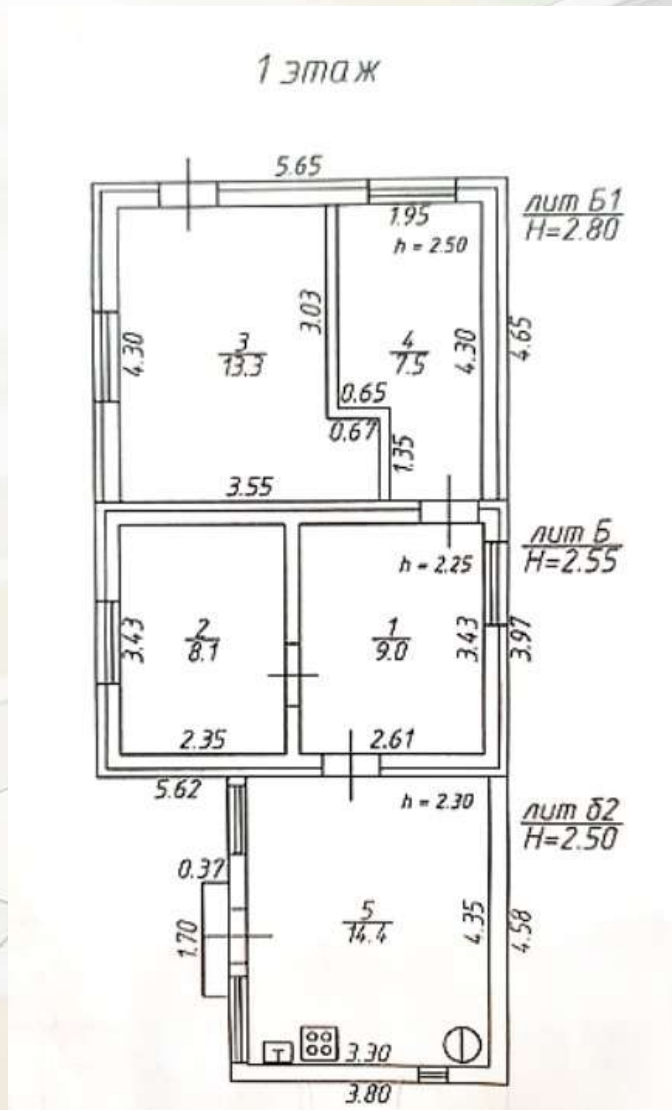

Состояние

Этот небольшой дом продаётся с уже готовым ремонтом. Жилые комнаты нуждаются в косметическом ремонте: вы сможете без лишних финансовых затрат создать уникальный и комфортный для вашей семьи дизайн. Это отличный шанс переехать сразу после покупки, не тратя лишнего времени на глобальные изменения. Наслаждайтесь жизнью в своем новом доме, где можно с легкостью реализовать свои идеи для создания идеального пространства!





Технические условия

Электричество, водоснабжение и газоснабжение в доме центральные. Канализация – септик. Интернет-провайдер: оптоволокно "Сибирский медведь". Это обеспечит быстрое и стабильное подключение к сети интернет. Коммунальные платежи ниже средних по городу: не более 3.000 рублей зимой. Благодаря этому вам не придётся значительно переплачивать за коммунальные услуги.



Дом

Дом был построен в 1983 году. В основу заложен фундамент ленточного типа. Материал стен: саман, отделка фасада выполнена красным кирпичом. Толщина стен – 45 см. На крыше выполнена парогидроизоляция. Установлена металлическая входная дверь: дополнительный гарант вашей безопасности. По всему дому установлены металлопластиковые окна.





Придомовая территория

Дом расположен на участке 3 сотки, фасад — 5,4 м. Участок неправильной формы, но его главным преимуществом является выход на 2 улицы. Благодаря этому вам придётся тратить ещё меньше времени на дорогу к нужной локации! В радиусе 300 метров есть не только детская площадка, но и магазины, пункты выдачи, остановки общественного транспорта и т.д.



Расположение

Дом расположен в районе с развитой инфраструктурой, где есть всё необходимое для комфортной жизни. В радиусе 100 метров школа: вам не придётся тратить много времени, чтобы отвести туда своего ребёнка. Поблизости расположено большое количество рабочих мест, магазинов, кафе, остановок общественного транспорта, есть детская и взрослая поликлиника. Удобная транспортная развязка позволит вам без труда добраться в любую точку города.



Документы:

Кадастровый номер дома: 23:43:0309011:0:16

Основание владения: договор дарения от 06.06.2013г.

Варианты оплаты: все

Есть техпаспорт, полная стоимость в договоре.

Стоимость дома 52,3 м2 на участке 3 сотки с ремонтом и мебелью:

6.000.000 рублей

P.S. Покупка дома в этом районе — выгодное вложение!



Мы более 10 лет профессионально занимаемся недвижимостью. Поэтому, безопасно и быстро оформим сделку "под ключ".



В нашем офисе Вам бесплатно откроют ипотеку на выбор в любом из 22 крупнейших банков Краснодара. Одобрение занимает от 2х часов! Лучшие кредитные программы банков! Высокий процент одобрения!



Необходим ремонт в новом жилье? Партнеры нашей компании быстро и качественно выполняют любые отделочные работы. Гарантия качества, сроков и хорошая цена!



Не хватает денег на приобретение недвижимости? Продайте в сжатые сроки и по хорошей цене Ваш объект по программе "Активные продажи"!



Деньги нужны прямо сейчас? Вам поможет срочный выкуп недвижимости. Деньги сразу!



Мы потратили годы, что бы Вам было проще выбрать! В базе центра недвижимости ПроФРиелт собраны только выгодные предложения объектов по Краснодару.

ПроФРиелт
Центр недвижимости

Контакты:

По всем вопросам обращаться по телефону:

8(988)604-97-24

WhatsApp:

8(988)604-97-24

По электронной почте:

fedorova@nedvizhimost93.ru

Валентина Павловна Федорова



А так же по телефону
в офисе:

+7 (918) 010-44-66

**Дополнительная
информация на сайте
Центра Недвижимости
ПрофРиелт**

Адрес офиса:

**ул. Дзержинского 3/2, оф.1
(район к-т «Аврора»)**

